

▶ POST PRESS

▶ MAIL ROOM

▶ BUCHBINDEREI

Eine scharfe Lösung

RS 820 - Der Rotationsschneider



RIMA  SYSTEM

Anwendung

Ob in-line oder off-line – der RS 820 ist die perfekte Lösung für den Kopf-, Fuß- oder Dreiseitenbeschnitt. Einzigartige Merkmale wie der Einlaufrüttler mit „Hexbrator Technology“, integrierte Messerkühlung und „Zero-Gap Adjustment“ sorgen für beste Schnittqualität, perfekten Planlauf und höchste Standzeiten. Dank „Multi-Knife“ und „Double Trim“ Technology lässt sich der Schneider mit unterschiedlichen Messersätzen ausstatten – ideale Voraussetzungen für jede Produktion. Lange Standzeiten, geringe Messerkosten und preiswertes Nachschleifen sichern minimale Betriebskosten.

Technische Daten

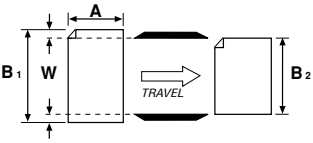
Formate		Minimum	Maximum
	„A“ Dimension	114 mm	530 mm
	„B1“ Dimension	113 mm vor 1-Seiten-Beschnitt 116 mm vor 2-Seiten-Beschnitt	530 mm 530 mm
	Diagonale	beschränkt durch A & B	beschränkt durch A & B
Papierabfall (produktabhängig)	„W“ Dimension	3 mm	50 mm
Produktbreite (nach Schnitt)	„B2“ Dimension	110 mm nach 1-Seiten-Beschnitt 110 mm nach 2-Seiten-Beschnitt	527 mm 524 mm
Produktdicke	Einzelprodukt Schuppe	2 Seiten 2 Seiten	128 Seiten (max. 15 mm) 512 Seiten (max. 15 mm)
Geschwindigkeit	regelbar		80 m/min (andere auf Anfrage)
Produktausrichtung	Rücken voraus, Rücken seitlich, offene Seite voraus (nur in Einzelfällen)		
Ein- / Auslaufhöhe	800 mm		
Anschlußwerte	400 V, 3 Ph, N, PE, 7 kW		
Luftaufnahme	praktisch kein Luftbedarf, 6 bar		
Optionen	Coldset Option, Multi Knife Technology, Double Trim Technology		

Technische Spezifikationen auf Anfrage. Technische Änderungen und Verbesserungen vorbehalten (RS 820-D-April08).

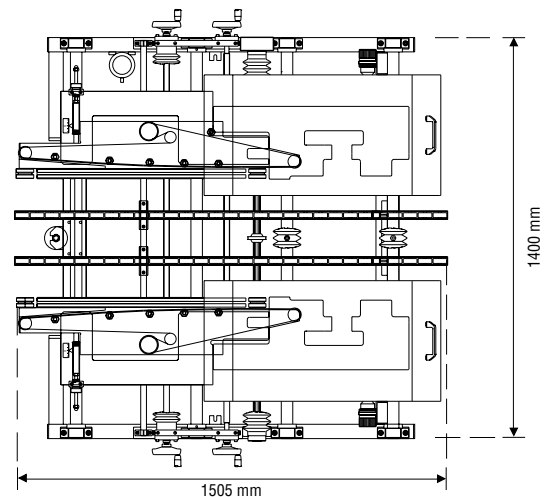
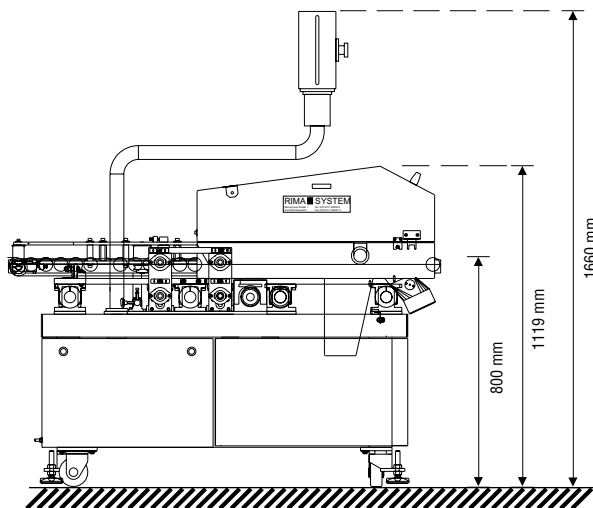

RIMA SYSTEM

www.rima-system.com

RIMA-SYSTEM Europe, Germany · Monschauer Str. 1, D - 40549 Düsseldorf · Telefon: +49 - 211 - 950090 · Telefax: +49 - 211 - 9500911 · info@rima-system.com
 RIMA-SYSTEM Corporate Office, USA · 5340 Argosy Drive · Huntington Beach, CA 92649 · Phone: +1 - 714 - 893 4534 · Fax: +1 - 714 - 892 7010 · rima@rimasystem.com
 RIMA-SYSTEM Atlanta LLC, USA · 2840 Johnson Ferry Road, Suite 250 · Marietta, GA 30062-8309 · Phone: +1 - 770 - 998 5622 · Fax: +1 - 770 - 998 5680 · postpress@rima-system.net
 RIMA-SYSTEM Far East Pte Ltd, Singapore · 11 Stamford Road, 3-10 Capitol Building · Singapore 178884 · Phone: +65 - 6 338 5580 · Fax: +65 - 6 338 5582 · rima@rimasystem.com.sg